

CALE AMORTISSEUR

Utilisation: Permet d'atténuer les vibrations et d'apporter un confort acoustique

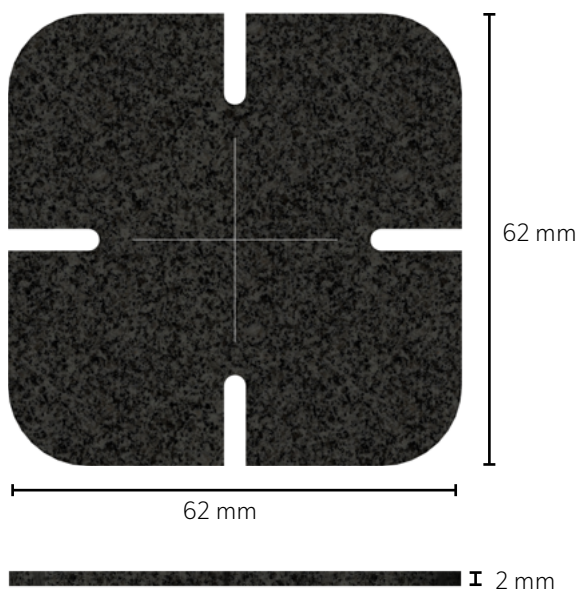
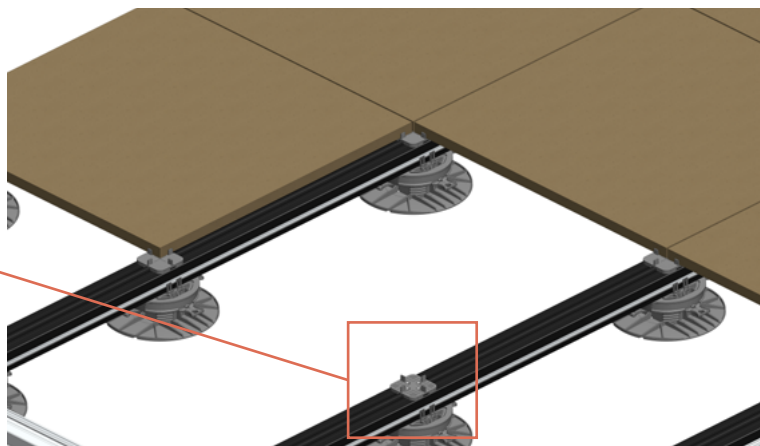
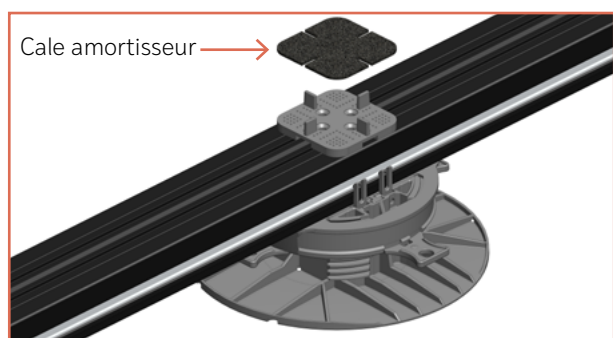

CARACTÉRISTIQUES TECHNIQUES

Matière	Caoutchouc aggloméré réalisé à partir de granule de caoutchouc et d'un liant PUR
Masse	5.4±0.4 g
Couleur	Noir
Densité volumique (kg/m³)	700-800
Résistance à la traction (kPa)	>500
Allongement (%)	>40
Résistance médian de transfert de chaleur (m²K/W)	0.0480
Coefficient médian théorique de transfert de chaleur (W/mK)	0.1046
Classement feu	E
Amélioration niveau phonique ΔLw (dB)	≈21

Référence	Désignation	Conditionnement
3663	Cale amortisseur 62 x 62 x 2 mm	100 pcs/sachet